

納期 月 日

SG 研削 JG 治具研 HEDM 細穴加工
MC マシニング TC ターニング WC ワイヤカット MT 素材
MIL フライス LAT 旋盤 EDM 放電加工 HT 熱処理 PU 購入品

ボタンスライ	6	8.10	13.16	20.25
ストレー	+0.013	+0.016	+0.020	+0.024
ヘッド付	+0.009	+0.012	+0.015	+0.017
	+0.004	+0.006	+0.007	+0.008

孔明パンチ	パイロット
+0.01	-0

ガイドピン	
-0.010	-0.015

ノックピン	
+0.010	+0.005

指示なき寸公差					
M1	M2	M3	M4	M5	M6
0.01	0.01	0.01	0.01	0.01	0.01

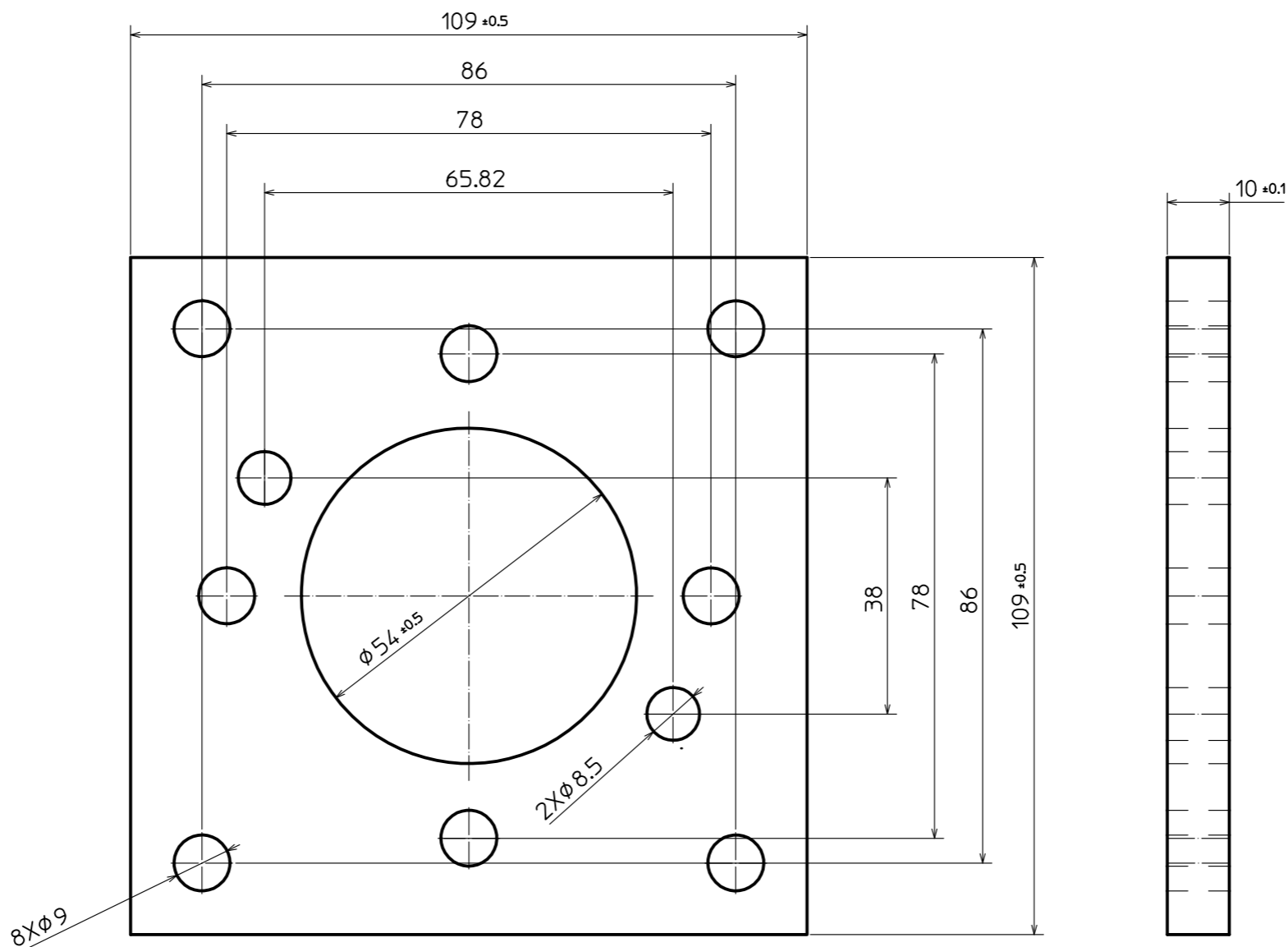

8Xφ9

2Xφ8.5

注記)
 1)指示無きコーナーはC0.5のこと。
 2)穴位置は±0.1のこと。

SG		
WC		
HEDM		
SG		
HT受		
HT		
MC		
LAT/TC		
MT受		
MT		
作業	担当	日付

第6工程	005	絶縁板	1	ジルコニア	
工程	部番	部品名称	個数/台	材質	材厚
000	005絶縁板 2019-8-28				
得意先コード	金型名	製品材質	製品板厚	熱処理	表面処理
作成	検図	名称	パーテーションオイルポンプ	型番	5000 0090 00
2019.08.28	徐志春	尺度	1:1	三角法	株式会社 長野サンコー